

# Service Service Service sa

Diffusion exclusive des documentations techniques

SIÈGE SOCIAL : Rue des Vieilles Vignes

CROISSY-BEAUBOURG

Boîte postale 01

77311 Marne-la-Vallée Cedex 2

Tél. : 005.91.12

C.C.P. 1087-74N PARIS

## PLATINES BASE DE TEMPS B/00 Chassis TVC8 FRANCE

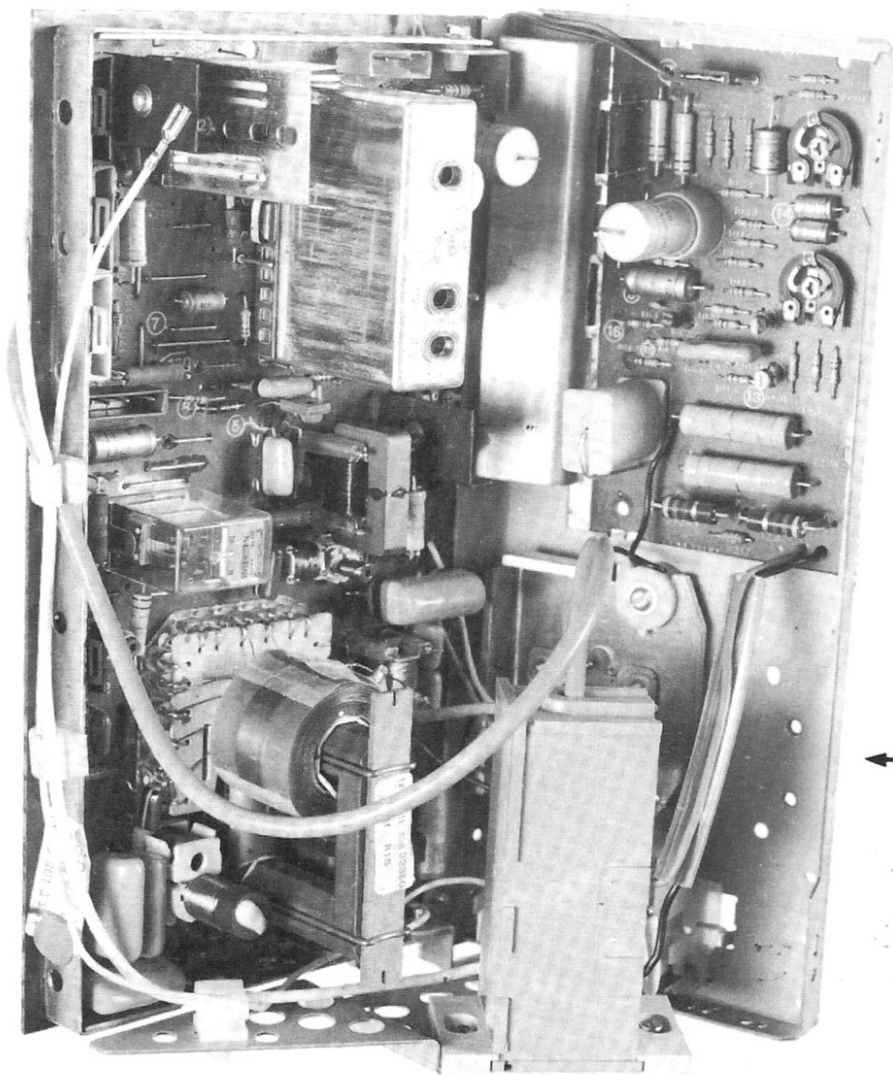

**B.D.T B/00**

Repère Service

TV80 - 30

## NOTE CONCERNANT LE TRIPLEUR

Sur le bloc balayage TVC 8, deux types de tripleurs sont montés. Seul le tripleur vert BG 1895 code 4822 218 20073 est livré par le Service.

Pour le remplacement d'un tripleur gris, il faut commander :

Un tripleur BG 1895	code 4822 218 20073
Une entretoise	code 4811 404 37354
Deux vis	code 4811 502 17051

La photo ci-dessous rappelle le montage du tripleur.

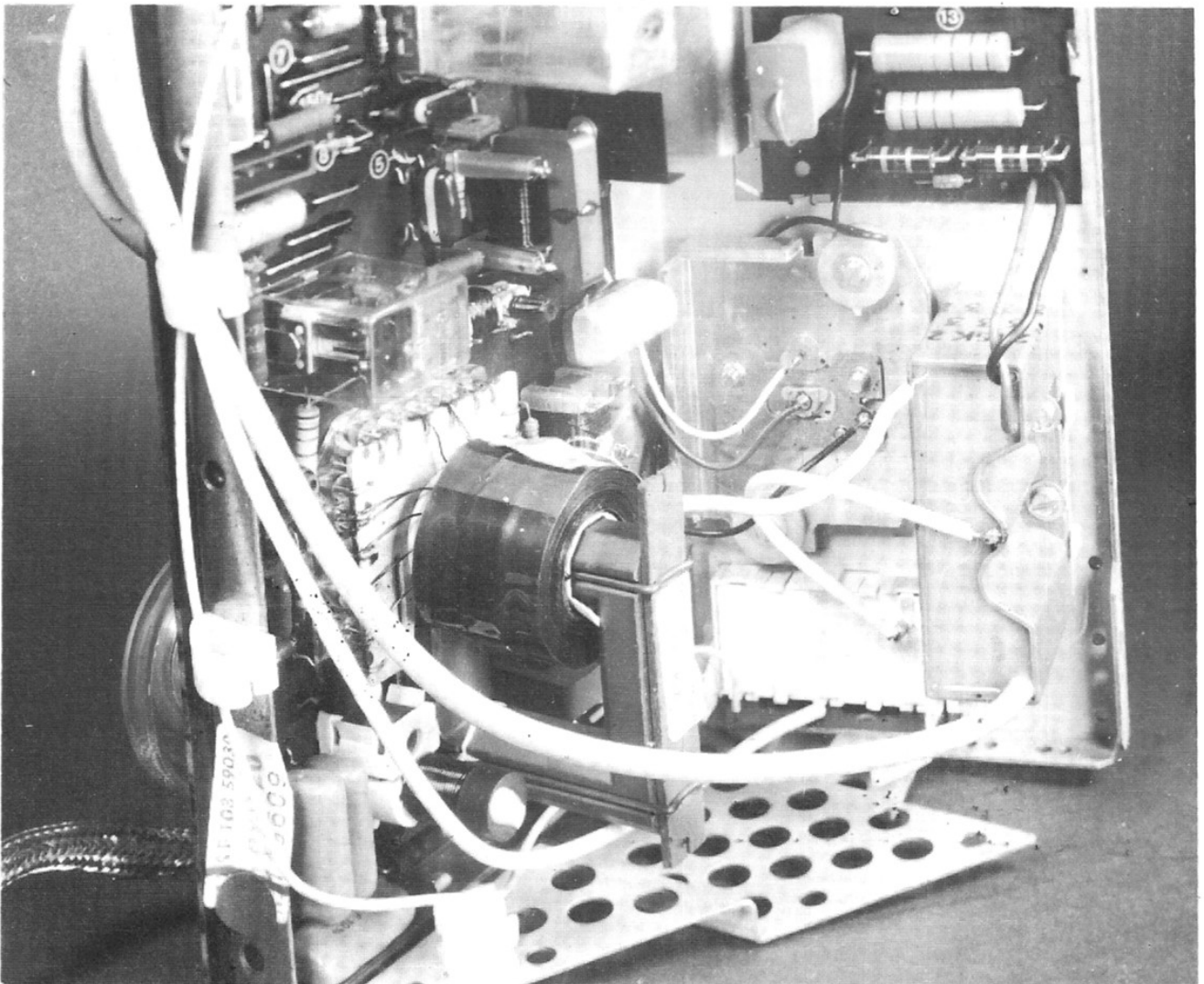

# SCHÉMA SYNOPTIQUE BLOC BALAYAGE

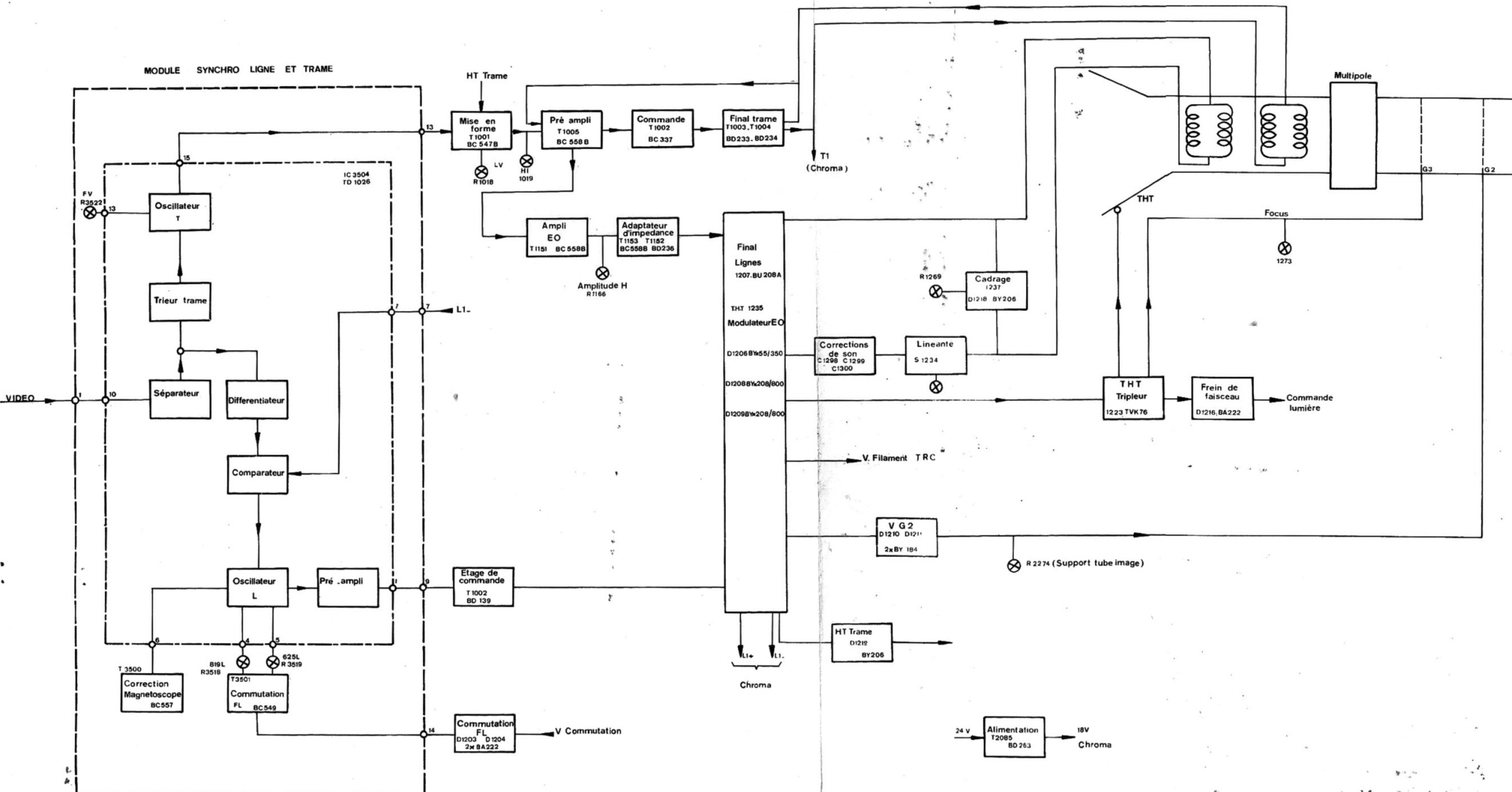

**Oscillateur lignes :**

Relier le point 6 du module synchro lignes à la masse.  
 En 625 lignes, régler 3519 pour avoir une image flottante.  
 En 819 lignes, régler 3518 pour avoir une image flottante.  
 Oter le court-circuit du point 6.

**Amplitude lignes (à effectuer en 625 lignes) :**

Régler R 1166 pour avoir une amplitude correcte (réglage à effectuer après un pré-réglage des convergences et de la géométrie).

**Linéarité horizontale :**

En principe pas de réglage (bobine 1234 pré-réglée et bloquée à la laque)

**Cadrage horizontal :**

En 625 lignes, cadrer l'image au moyen de R 1269.

**Concentration :**

Se règle en 819 lignes au moyen de R 1273.

**Synchronisation trame :**

En 819 lignes relier le point 5 du module à la masse. Régler 3522 de façon à avoir une image flottante. Oter le point 5 de la masse. Vérifier la synchro en 819 lignes et 615 lignes.

**Amplitude verticale :**

En 625 lignes, régler R 1019 pour avoir une amplitude correcte.  
 Remarque : si les trames des 3 couleurs ne sont pas superposées, faire le réglage des convergences.

**Linéarité verticale :**

Se règle au moyen de R 1018.

**Cadrage vertical :**

Se règle au moyen du cavalier situé en haut de la platine trame.

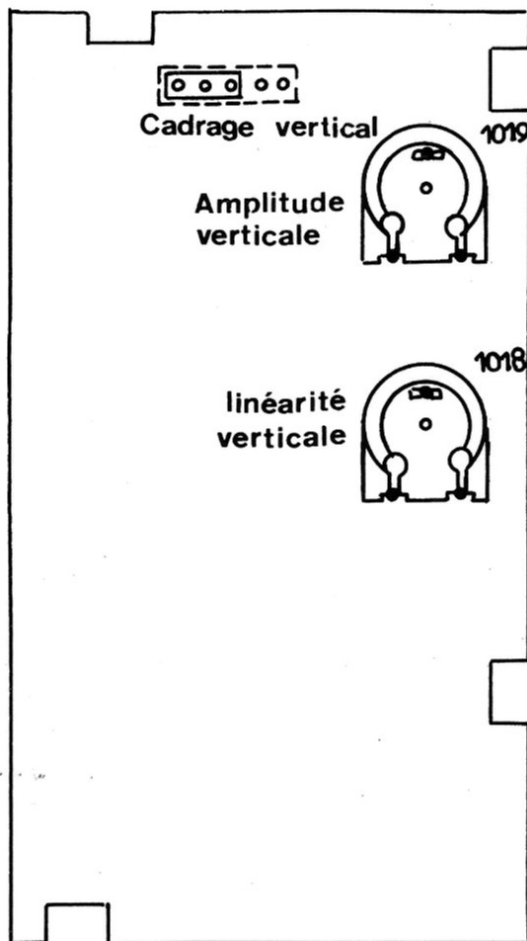

**BLOC BALAYAGE**

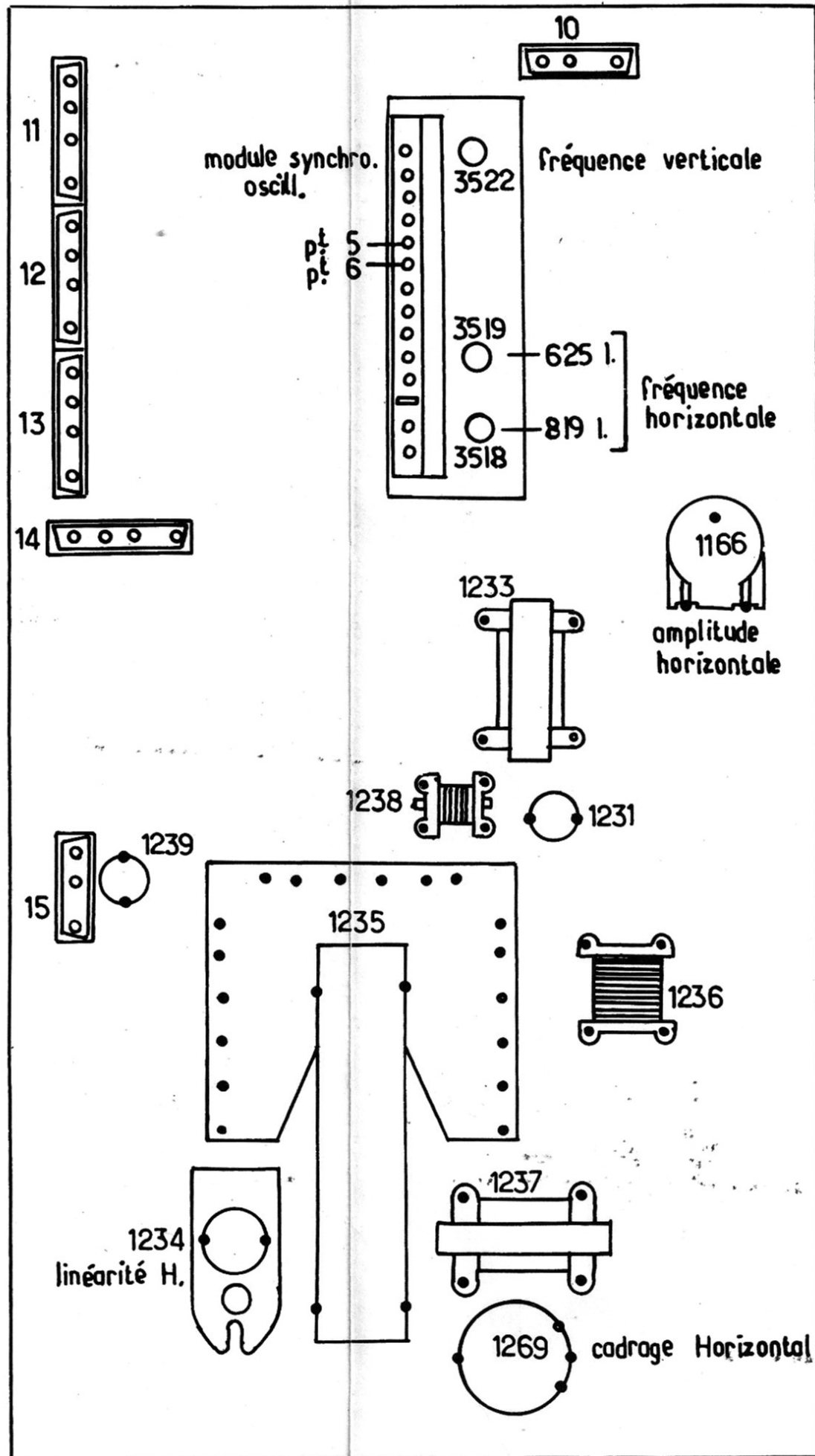

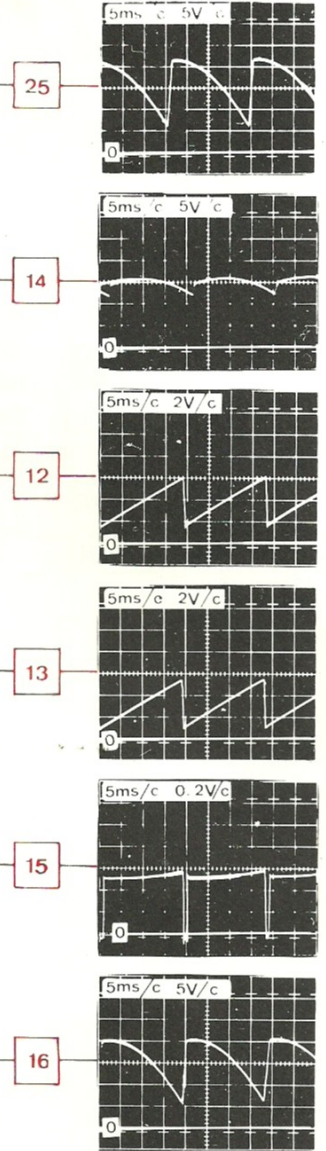
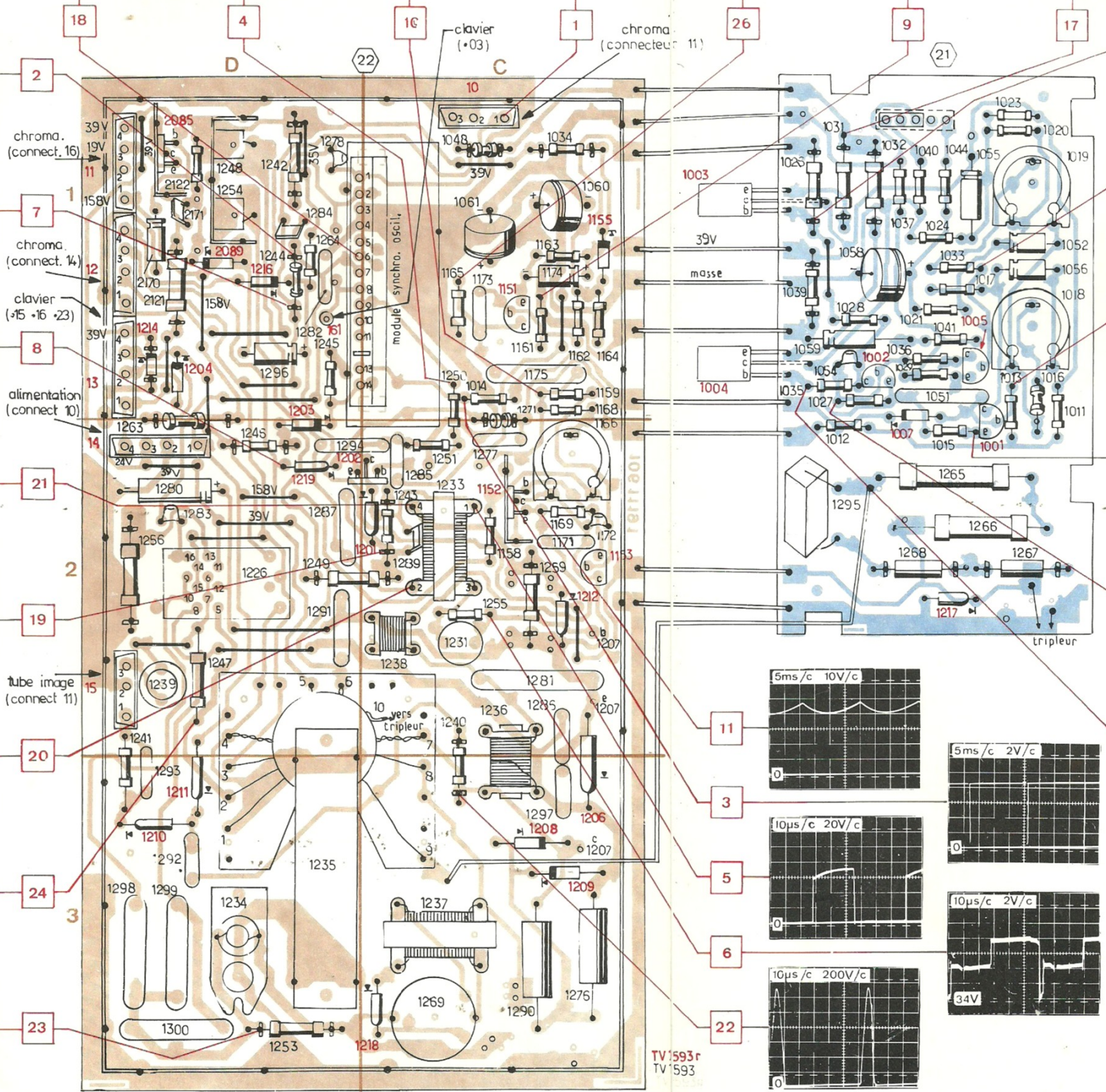
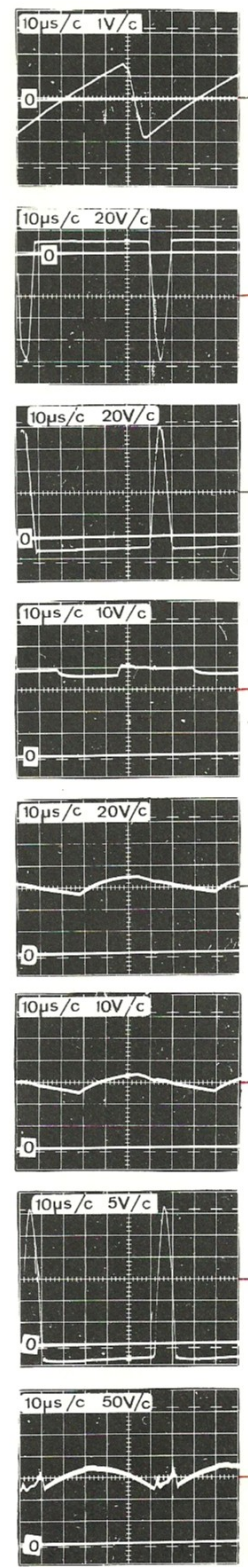
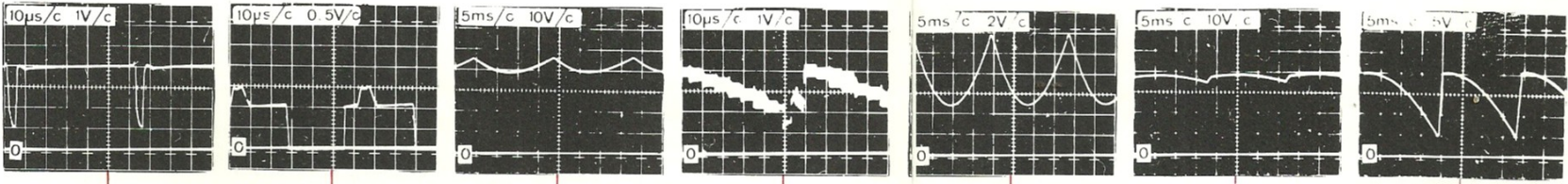

TV 1593r  
TV 1593

# CABLAGE BLOC BALAYAGE CÔTÉ CUIVRE

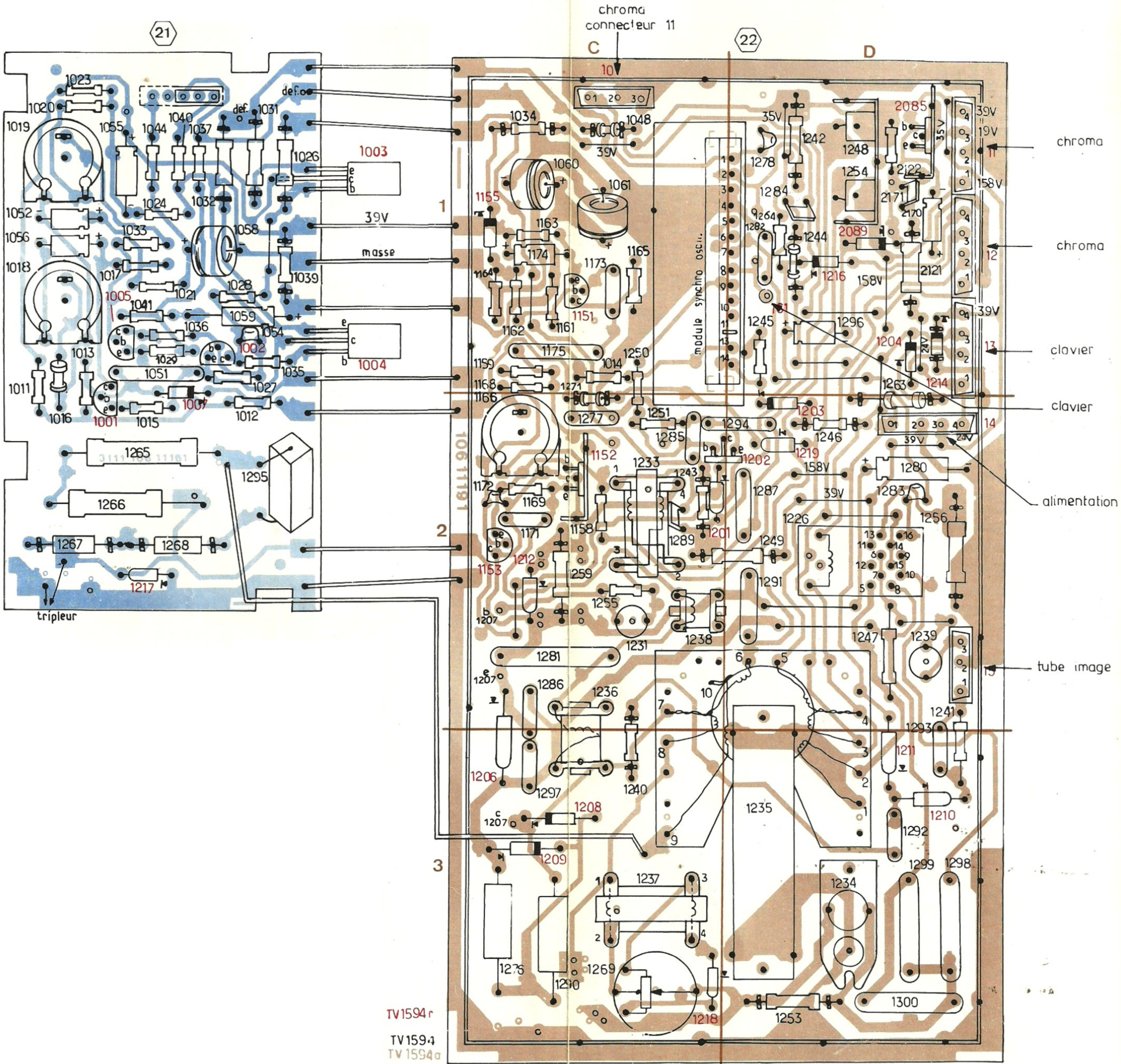

TV1594r  
 TV1594  
 TV1594a

# TVC 8 BLOC BALAYAGE

19 DÉFLECTEUR

21 BASE DE TEMPS TRAME

22 BASE DE TEMPS LIGNE

19 DÉFLECTEUR

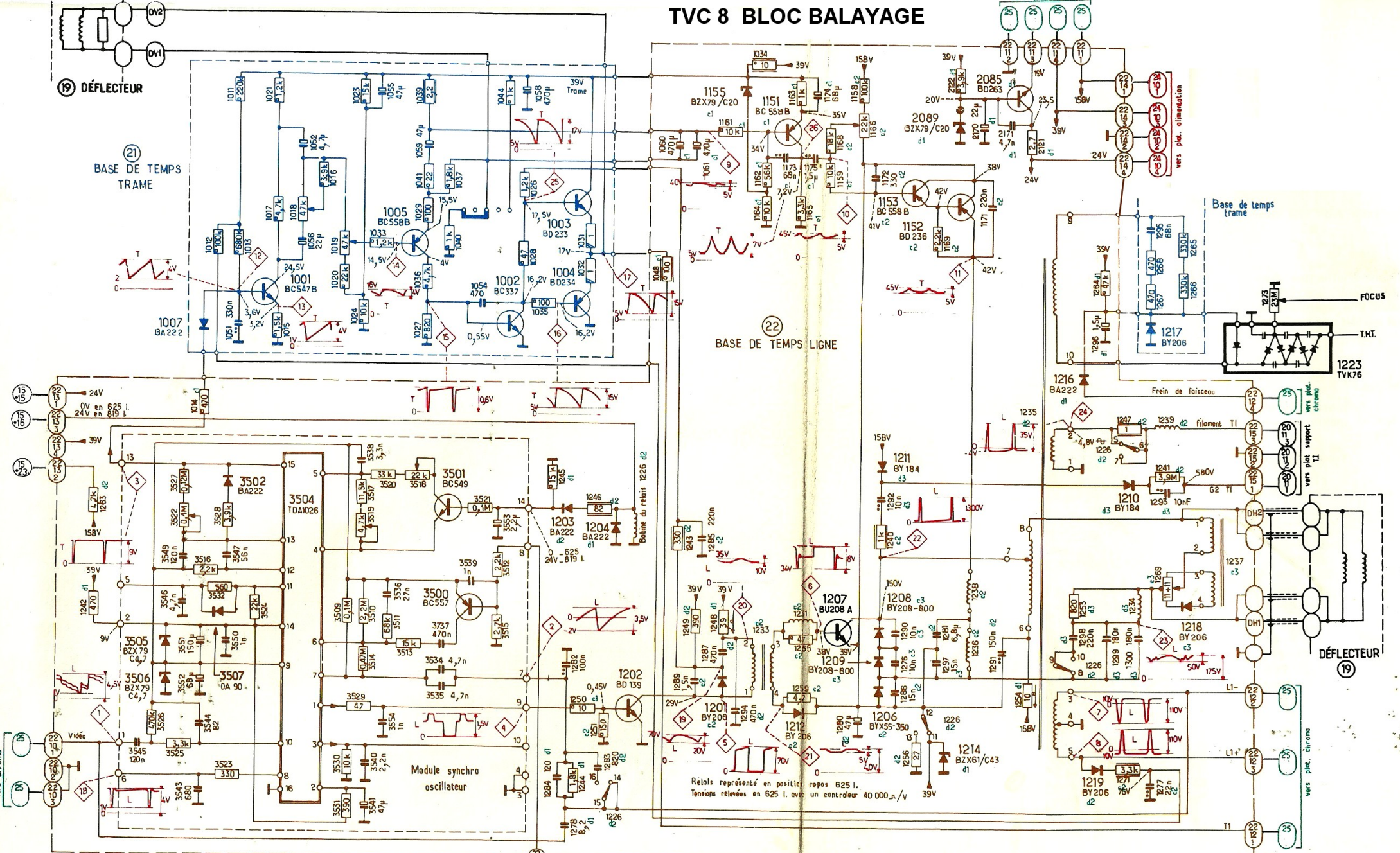

Relais représenté en position repos 625 I.  
Tensions relevées en 625 I. avec un contrôleur 40 000 Ω/V

# SUPPORT TUBE IMAGE SCHÉMA DE PRINCIPE ET CABLAGE CÔTÉ CUIVRE

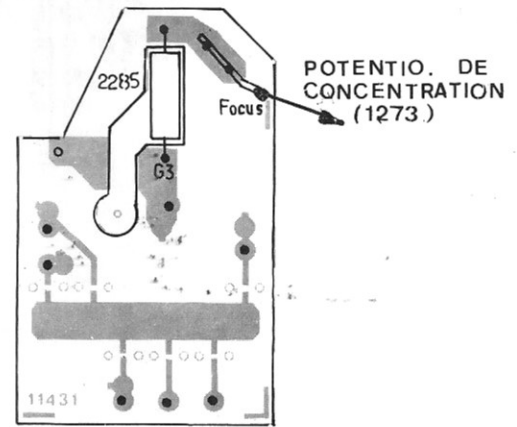
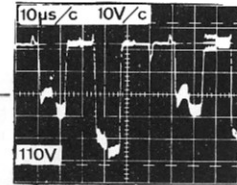
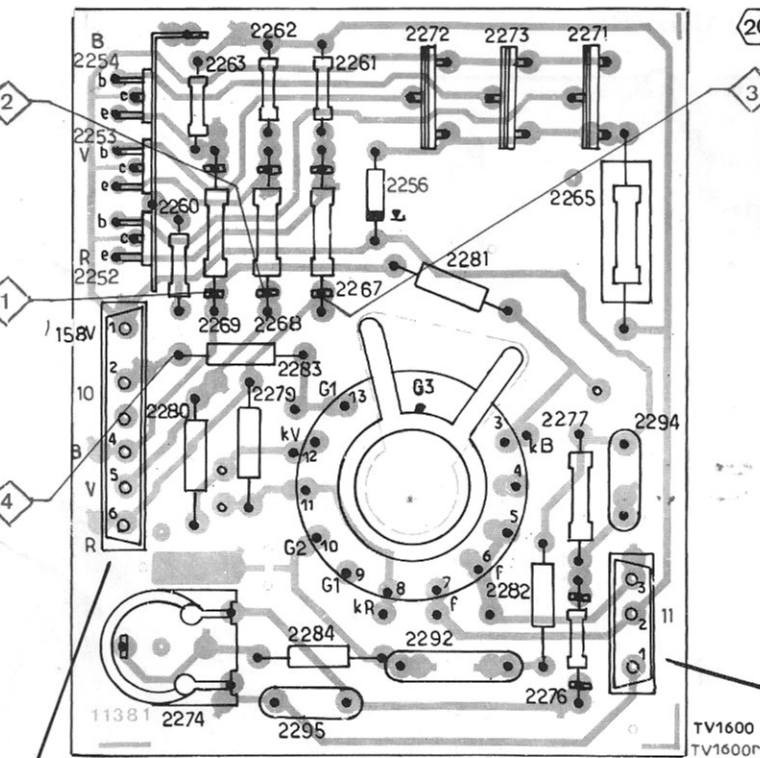
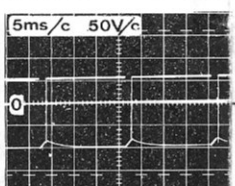
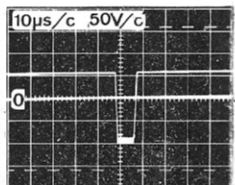
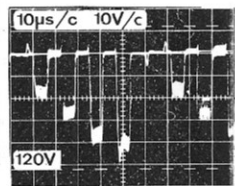
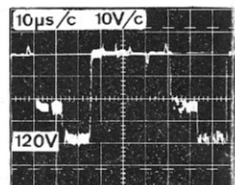
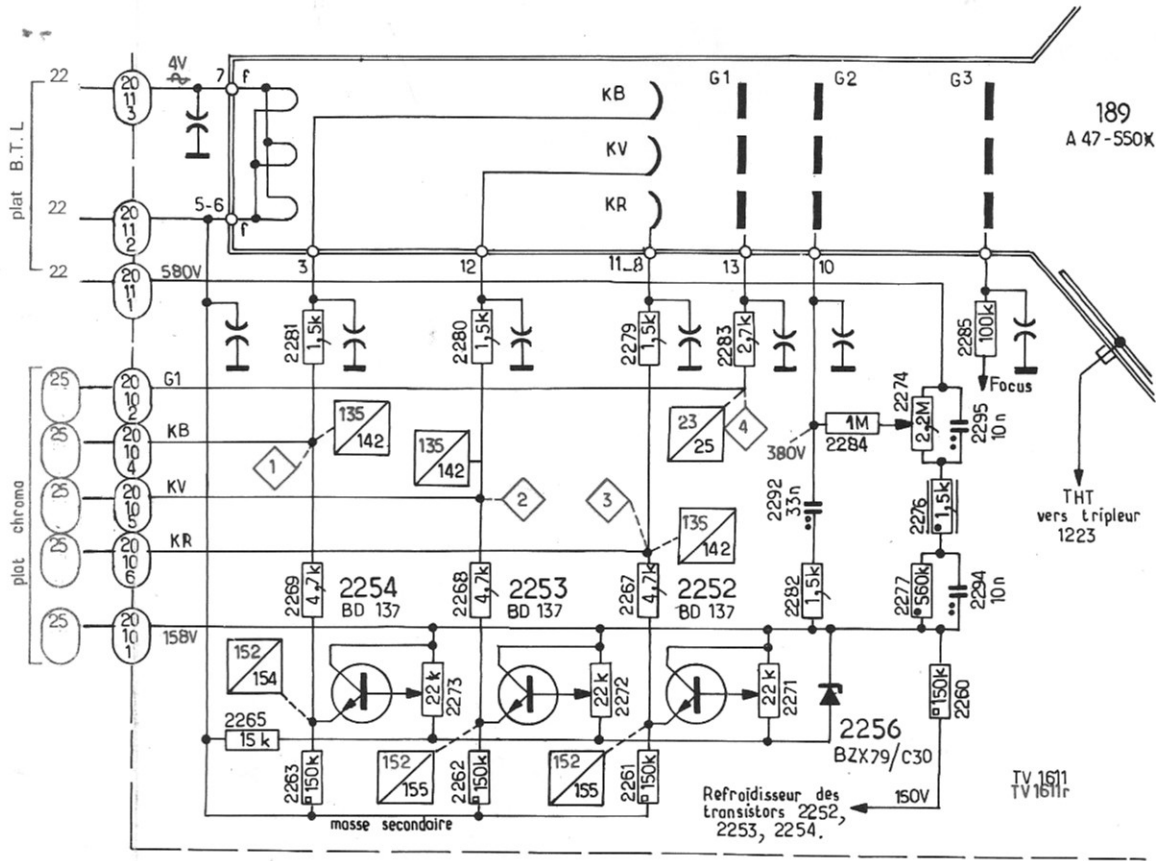

**BASE DE TEMPS LIGNES (Connecteur 15)**



## MODULE SYNCHRO - OSCILLATEURS VU CÔTÉ ÉLÉMENTS

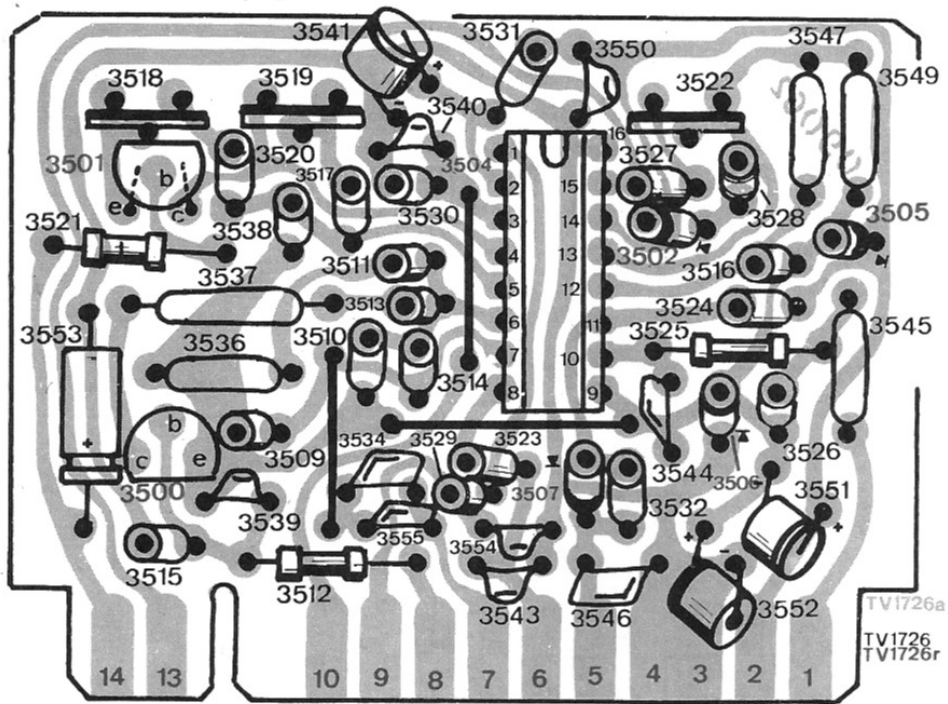

## MODULE SYNCHRO - OSCILLATEURS VU CÔTÉ CUIVRE

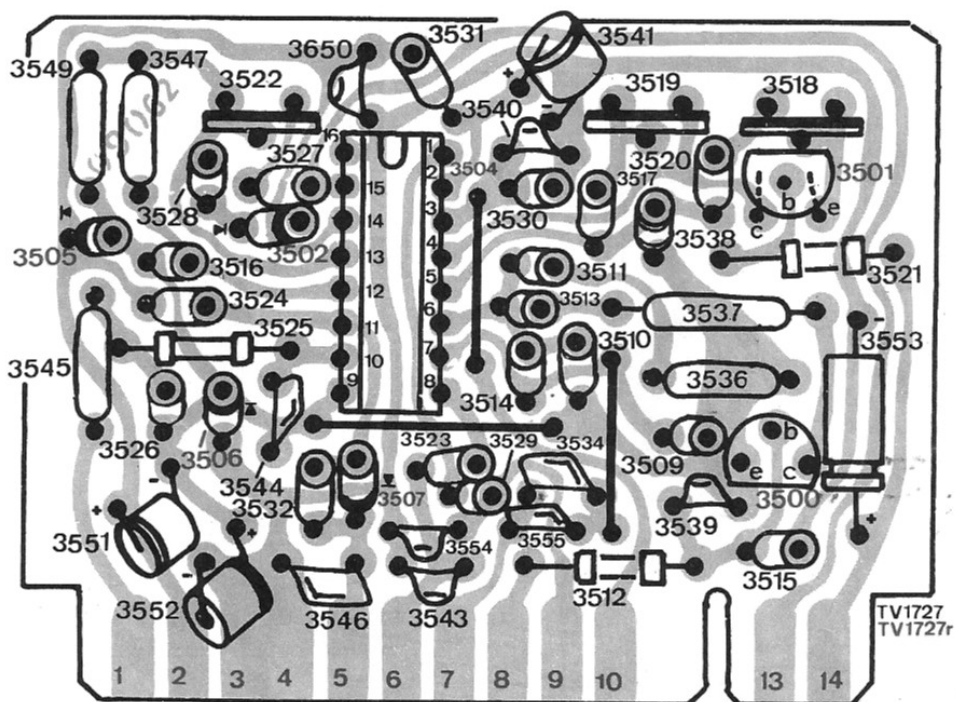

**Instructions préliminaires**

- Faire fonctionner l'appareil pendant 15 mn avant toutes opérations de réglage.
- Orienter si possible l'écran de l'appareil vers l'Est.
- Débloquer les aimants de l'unité multipole en tournant légèrement la bague de blocage vers la gauche (fig. 2 et 3).
- Placer les ailettes de l'unité multipole dans la position indiquée fig. 3.
- Vérifier la position du déviateur et éventuellement le centrer au moyen des quatre écrous de blocage convergence (voir fig. 1).
- Contrôler le positionnement de l'unité multipole sur le col du tube image.
- S'assurer que le téléviseur n'est pas soumis à des champs magnétiques perturbateurs et que les réglages d'amplitude, cadrage linéarité, lignes et trames, ainsi que la focalisation sont corrects.
- Appliquer un signal de mire de convergence.
- Débloquer les écrous de pureté (fig. 1), tourner la partie mobile du déviateur afin de positionner correctement l'image.
- Régler la lumière et le contraste pour avoir une mire fine.

**REMARQUE**

Les réglages indiqués ci-dessous sont à effectuer dans l'ordre indiqué et permettent d'obtenir une bonne convergence sur les axes, cependant une légère déconvergence le long de ces axes permet parfois une meilleure convergence générale.

**I - REGLAGE DE LA PURETÉ**

Réglage à effectuer sur mire de cadrage.

- Desserrer légèrement les écrous de blocage pureté (fig. 1) et pousser le déviateur au maximum vers l'écran.
- Couper les faisceaux vert et bleu (voir nota) et faire apparaître une zone rouge
- Régler les aimants de pureté (fig. 2 et 3) pour obtenir :
  - a) une bande rouge verticale au milieu de l'écran (en déplaçant les aimants en opposition).
  - b) un cadrage trame correct tout en conservant la ligne horizontale médiane rectiligne (en déplaçant les deux aimants dans le même sens), sinon ajuster le cadrage trame au moyen du cavalier se situant en haut de la platine trame.
- Reculer le déviateur progressivement pour que la zone rouge recouvre tout l'écran et que les zones verdâtres et bleuâtres disparaissent simultanément en Est et en Ouest. Si ceci est impossible retoucher les aimants de pureté.
- Contrôler la pureté sur les images bleue et verte, puis blanche (voir nota).
- Bloquer le déviateur au moyen des deux écrous de pureté (fig. 1)

**II - REGLAGES STATIQUES**

- Couper le canon vert (voir nota).
- Au moyen des deux aimants 4 pôles (fig. 2 et 3) superposer les traces rouge et bleue au centre de l'écran  
 Le déplacement des aimants en opposition agit principalement sur les traces verticales.  
 Le déplacement des aimants dans le même sens agit principalement sur les traces horizontales.

- Remettre le canon vert en service (voir nota).
- Au moyen des deux aimants 6 pôles (fig. 2) superposer les traces "rouge-bleue" et "verte" au centre de l'écran. Les aimants agissent comme précédemment.
- Retoucher si nécessaire l'aimant 4 pôles.

**III - REGLAGES DYNAMIQUES**

Ces réglages s'effectuent au moyen du déviateur en faisant pivoter celui-ci suivant un axe vertical ou horizontal.

Un déplacement vertical permet de converger les lignes horizontales dans les zones A et B et les verticales dans les zones C et D (fig. 4 et 5).

Un déplacement horizontal permet de converger les lignes verticales dans les zones A et B et les lignes horizontales dans les zones C et D (fig. 4 et 6).

- Couper le faisceau vert (voir nota).
- Débloquer légèrement les 4 écrous de convergence (fig. 1).
- Régler le déviateur comme indiqué précédemment de façon à obtenir le minimum de défauts dans les zones A et B. Ceci est obtenu lorsque les défauts sont identiques en A et en B.

Si un défaut trop important apparaît en C et en D, il est possible de chercher un compromis entre AB et CD de façon à avoir une convergence générale correcte.

- Bloquer les quatre écrous de convergence (fig. 1).
- Mettre le canon vert en service (voir nota).
- Contrôler à nouveau la pureté sur les trois couleurs et le blanc.
- Bloquer les aimants de l'unité multipole à l'aide de la bague (fig. 2 et 3).

**NOTA : (voir fig. 7)**

Pour couper ou faire apparaître une ou plusieurs couleurs, on placera le potentiomètre de réglage G2 au minimum puis on agira sur les potentiomètres de Cut-off comme sur les interrupteurs de G2 des téléviseurs des générations précédentes.

**Remarque importante :** A la fin de chaque réglage de convergence et de pureté, on procédera au réglage du Cut-off du tube image comme indiqué ci-dessous.

**RÉGLAGE G2 ET CUT OFF DU TUBÉ IMAGE (voir fig. 7)**

Le réglage de la polarisation du tube image (1V) étant effectué (voir réglages platine chrominance) mettre le téléviseur en 625 I avec émission.

- Positionner les potentiomètres de Cut off R.V.B. en butée vers le haut ( curseur au 158 V).
- Positionner les potentiomètres lumière, contraste et saturation au minimum.
- Débrancher le connecteur trame du déviateur (connecteur 2 voies).
- Régler le potentiomètre G2 pour éteindre 2 couleurs et amener la troisième à la limite de l'extinction.
- A l'aide des deux potentiomètres de Cut off correspondants aux couleurs éteintes, amener ces dernières à la limite de l'extinction.
- Rebrancher le connecteur trame.
- Illuminer légèrement l'écran au moyen du potentiomètre de lumière.
- Si le gris obtenu présente une coloration quelconque, retoucher le potentiomètre de cut off correspondant.

# CUT-OFF DU TUBE IMAGE

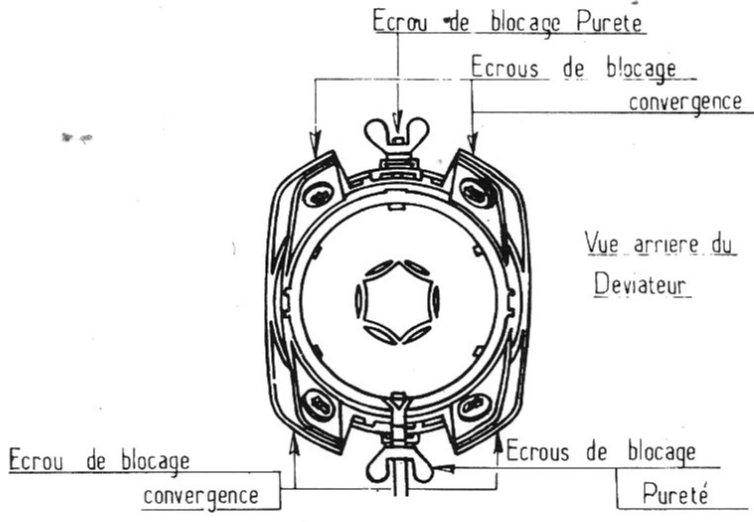

Fig. 1

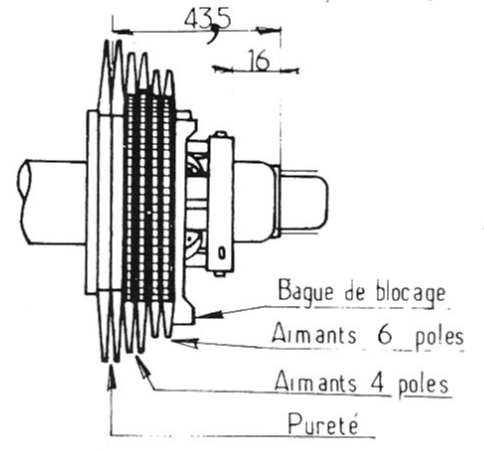
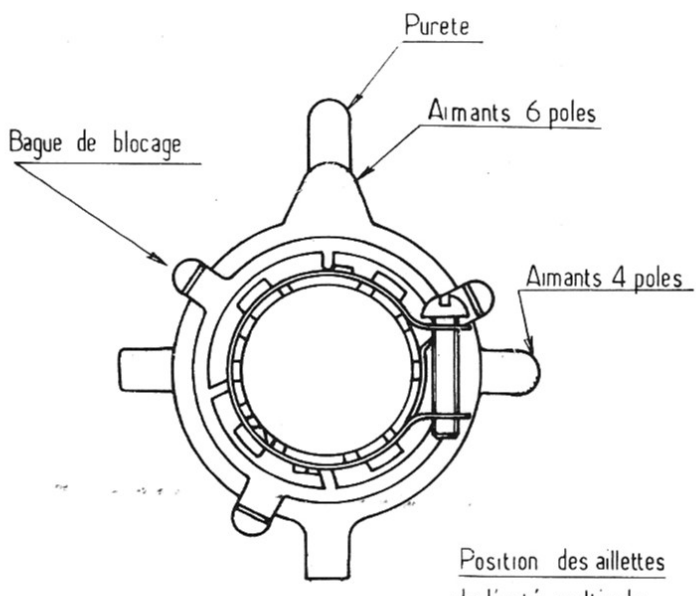

Fig. 2



Position des ailettes de l'unité multipole

Fig. 3

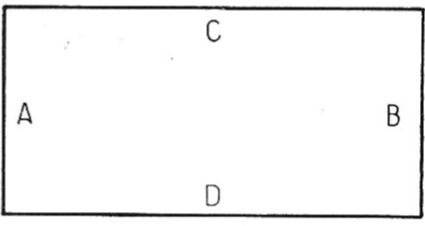

Fig. 4

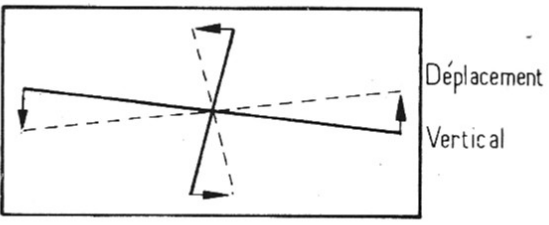

Fig. 5

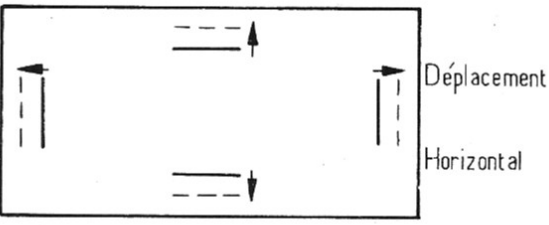
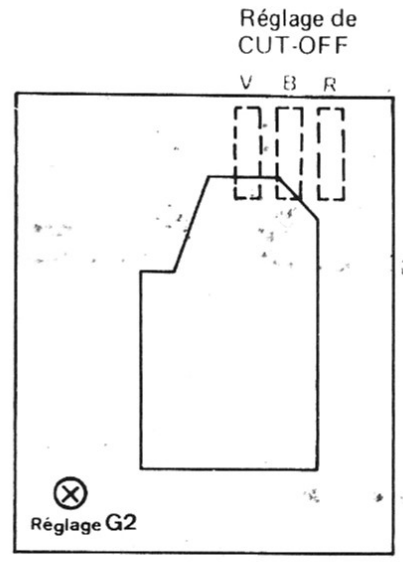
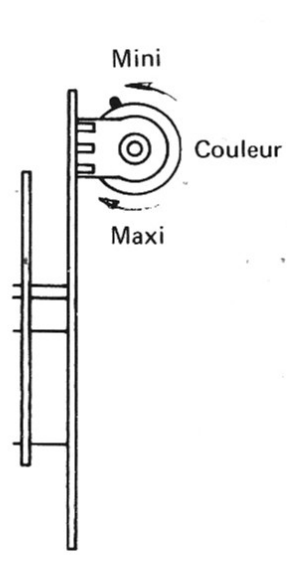

Fig. 6



Support T.R.C

Fig. 7

# DEVIATEUR A COINS

Version/55

## Remarque

Le réglage de pureté et les réglages statiques sont identiques aux réglages du déviateur avec les écrous de blocages.

Seuls les réglages dynamiques sont différents ; pour cela se reporter au paragraphe ci-dessous.

## III. REGLAGES DYNAMIQUES

Ces réglages s'effectuent au moyen du déviateur en faisant pivoter celui-ci suivant un axe vertical ou horizontal.

Un déplacement vertical permet de converger les lignes horizontales dans les zones A et B et les verticales dans les zones C et D (fig. 4 et 5).

Un déplacement horizontal permet de converger les lignes verticales dans les zones A et B et les lignes horizontales dans les zones C et D (fig. 4 et 6).

- Couper le faisceau vert ou le signal vert de la mire
- Maintenir le déviateur comme indiqué précédemment de façon à obtenir le minimum de défauts dans les zones A et B. Ceci est obtenu lorsque les défauts sont identiques en A et en B.

Si un défaut trop important apparaît en C et en D, il est possible de chercher un compromis entre AB et CD de façon à avoir une convergence générale correcte.

- Bloquer le déviateur avec les coins livrés (fig. 7), Choisir les coins en fonction de la distance existant entre lui et le col du tube image
- Mettre le canon vert en service
- Contrôler à nouveau la pureté sur les trois couleurs et le blanc.
- Bloquer les aimants de l'unité multiple à l'aide de la bague (fig. 2 et 3).
- Refaire le réglage de cut off

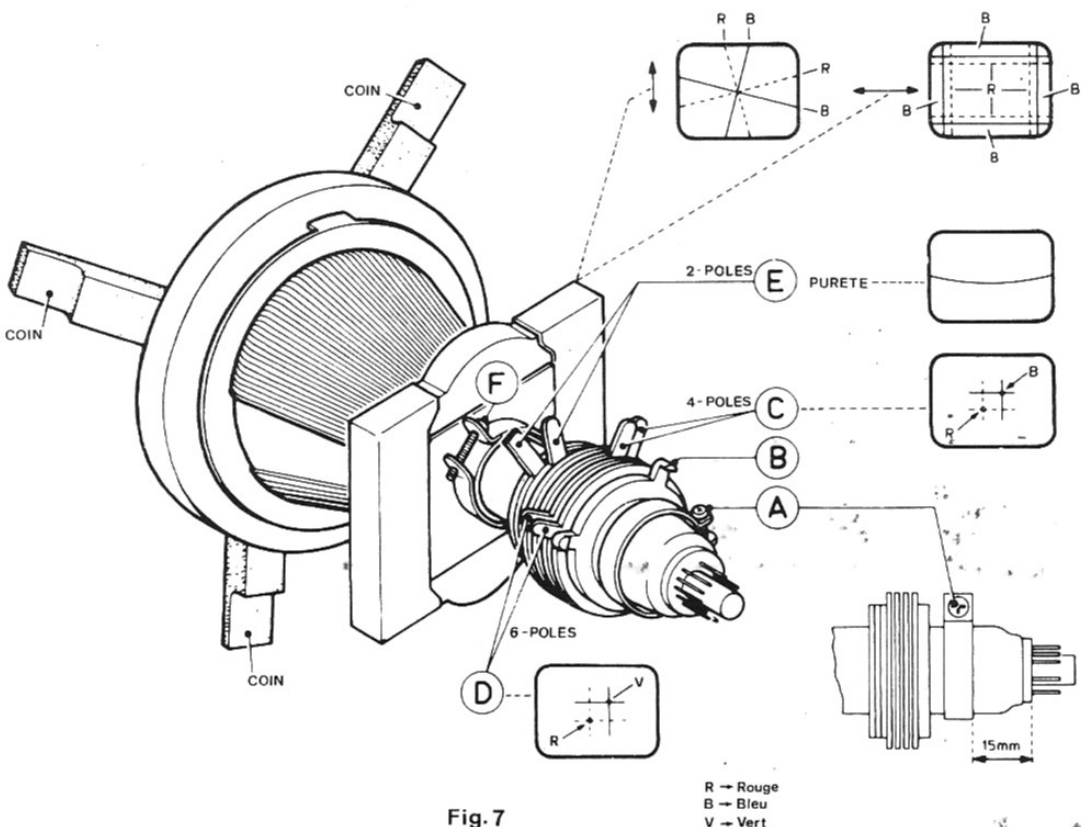

Fig. 7

# TVC8 Bases de temps

